

Trancheurs automatiques

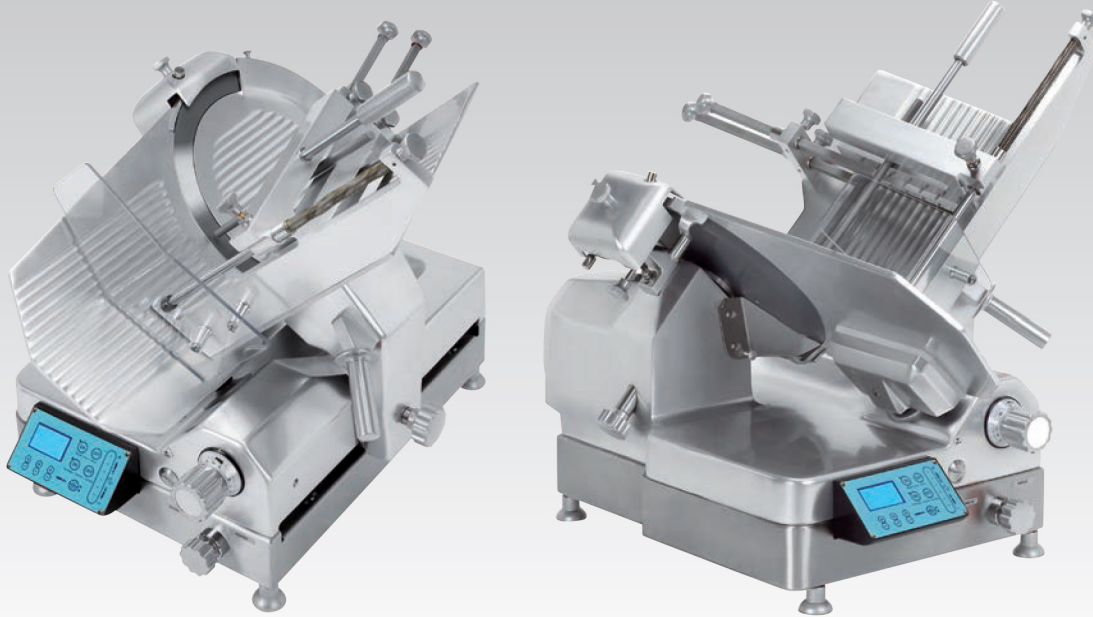

LES + PRODUIT

- Coupes intensives et répétitives
- Utilisation manuelle ou automatique
- Compte tranches et réglage de course
- Chariot spécial automatique avec barres de maintien et contrepoids
- Coupes régulières du début à la fin
- 40 à 60 coupes/minute suivant programmation

■ Trancheur à gravité automatique à pignon TGPAE 350 SUPER

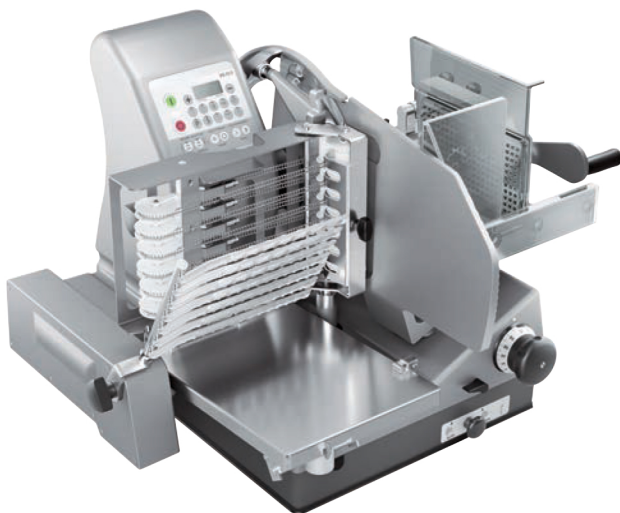

■ Trancheur automatique VS 12 D

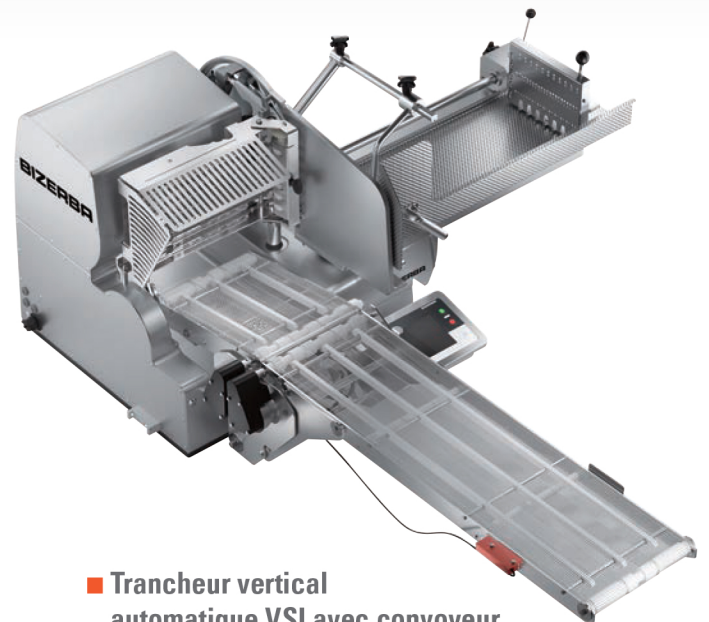
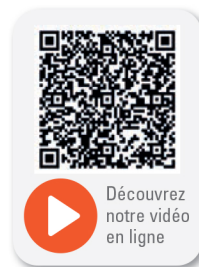

■ Trancheur vertical automatique VSI avec convoyeur

+ EN DÉTAILS



■ Chariot spécial automatique

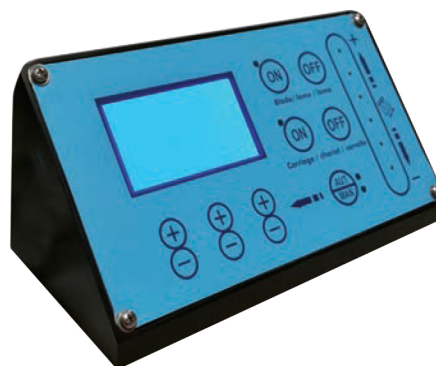

■ Boîtier de programmation (écran tactile)

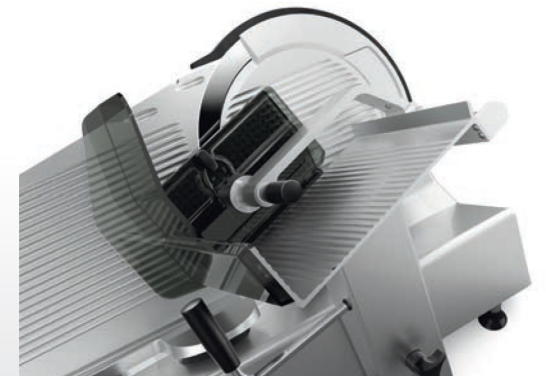

■ Support de découpe du GSP HD

| Références | Cadence de coupe (tranches/min) | Diamètre de la lame (mm) | Épaisseur de coupe (mm) | Capacité de coupe H x L (mm) | Puissance moteur (kW) | Dimensions (mm) | | | Poids (kg) |
|-----------------|---------------------------------|--------------------------|---------------------------|------------------------------|-----------------------|--|-------|---------|------------|
| | | | | | | Largeur | Prof. | Hauteur | |
| VS 12 D | 30 - 75 | 330 | 0 - 8 auto, 0 - 24 manuel | 175 x 240 | 230 V - 50 Hz - 2,5 A | 941 | 744 | 536 | 75 |
| GSP HD | 35 - 90 | | 0 - 24 | 190 x 290 | 0,24 | 908 | 809 | 630 | 50 |
| TGPAE 350 SUPER | 40 - 60 | | 0 - 15 | 255 x 310 | 0,37 | 850 | 630 | 560 | 70 |
| VSI | 30 - 80 | | 0,3 - 12 | 180 x 400 | 0,72 | 1 087 (chariot 400 mm) 1 272 (chariot 600 mm) | 743 | 772 | 122 |